



2.3 Kupujúci týmto prehlasuje, že je spôsobilý túto Kúpnu zmluvu uzatvoriť a plniť záväzky z nej vyplývajúce.

### III. Predmet zmluvy

3.1. Predmetom Kúpnej zmluvy je záväzok predávajúceho predávať tovar v počte kusov 124 s inštaláciou (montážou) podľa špecifikácií, uvedených v súťažných podkladoch v časti B.2 – Opis predmetu zákazky (príloha č. 1), vrátane softwaru a služieb s tým súvisiacich. Podrobný prehľad Technickej špecifikácie predmetu zákazky je uvedený v prílohe č. 2 tejto zmluvy (ponuka úspešného uchádzača).

3.2. Predávajúci sa zaväzuje kupujúcemu dodať predmet dohody podľa bodu 3.1. riadne a včas a poskytnúť mu servisnú podporu a služby s tým súvisiace.

3.3. Služby súvisiace s dodávkou predmetu zmluvy sú pre účely tejto Kúpnej zmluvy nasledovné:

- a) zabezpečenie dopravy na náklady a nebezpečenstvo predávajúceho, čím sa rozumie doprava predmetu dohody do miesta dodania v hlavnom meste SR Bratislave, vyloženie na určené konkrétne miesto, inštalácia (montáž) a nastavenie;
- b) geodetické zameranie predmetného územia - zameranie každej zástavky po určení polohy osadenia informačnej tabule, trasy a miesta pripojenia prípojky nízkeho napätia oprávnenými zamestnancami kupujúceho;
- c) spracovanie dokumentácie pre Ohlásenie drobnej stavby (samostatne pre každú zástavku)
- d) prerokovanie dokumentácie so všetkými príslušnými orgánmi štátnej a verejnej správy a správcami inžinierskych sietí;
- e) získanie písomných súhlasov všetkých vlastníkov pozemkov na ktorých budú umiestnené informačné tabule a cez ktoré bude vedená prípojka nízkeho napätia;
- f) zastupovanie kupujúceho v stavebnom konaní „Ohlásenie drobnej stavby“ na príslušných stavebných úradoch a na špeciálnom stavebnom úrade;
- g) vybavenie všetkých ostatných potrebných povolení potrebných pre inštaláciu (montáž) predmetu dohody;
- h) realizácia projektových dokumentácií v súlade s právoplatnými súhlasmi s uskutočnením drobnej stavby a povolení na zvláštne používanie pozemnej komunikácie;
- i) predloženie nižšie uvedených dokladov kupujúcemu k okamihu začatia preberacieho konania, a to vždy v troch vyhotoveniach:
  - i) geodetické zameranie skutočného vyhotovenia stavby (aj v digitálnej podobe);
  - ii) projekt skutočného vyhotovenia stavby potvrdený predávajúcim s vyznačením všetkých zmien a odchýlok;
  - iii) východiskovú revíziu správu
  - iv) úradnú skúšku určeného technického zariadenia elektrického
  - v) druhé kópie listov zo stavebného denníka (v jednom vyhotovení);
  - vi) doklady o kvalite materiálov, výrobkov a konštrukcií zabudovaných do príslušného stavebného objektu;
  - vii) doklady o spôsobe zhodnotenia resp. zneškodnenia odpadov z informačných tabúl.
- j) zaškolenie obsluhy a oboznámenie kupujúceho s prevádzkovými špecifikami predmetu dohody vrátane zaškolenia na programovanie predmetu dohody a
- k) poskytovanie bezplatného záručného servisu, čím sa rozumie bezplatné odstránenie porúch predmetu dohody, vrátane dopravy potrebných náhradných dielov, servisných prác, po dobu 36 mesiacov od protokolárneho odovzdania a prevzatia predmetu dohody v rámci poskytovanej záruky.

3.4. Kupujúci sa zaväzuje zaplatiť za riadne dodaný predmet zmluvy dohodnutú zmluvnú cenu do 60 dní od preukázateľného doručenia faktúry kupujúcemu.

3.5. Predávajúci je povinný ku dňu podpisu tejto zmluvy za účelom preukázania technickej odbornej spôsobilosti predložiť nasledovné oprávnenia:

- a) oprávnenie pre činnosť na vyhradených zariadeniach elektrických podľa § 16 ods. 1 zákona č. 124/2006 Z. z. o bezpečnosti a ochrane zdravia pri práci a o zmene a doplnení niektorých zákonov v znení neskorších predpisov v spojení s § 19 až § 24 vyhlášky MPSVaR SR č. 508/2009 Z. z., ktorou sa ustanovujú podrobnosti na zaistenie bezpečnosti a ochrany zdravia pri práci s technickými zariadeniami tlakovými, zdvíhacími, elektrickými a plynovými a ktorou sa ustanovujú technické zariadenia, ktoré sa považujú za vyhradené technické zariadenia; a
- b) oprávnenie pre činnosť na určených technických zariadeniach elektrických podľa § 17 a § 18 zákona č. 513/2009 Z. z. o dráhach a o zmene a doplnení niektorých zákonov v znení neskorších predpisov v spojení s § 23 až § 29 vyhlášky MDPaT SR č. 205/2010 Z. z. o určených technických zariadeniach a určených činnostiach a činnostiach na určených technických zariadeniach, a to s pôsobnosťou pre mestské dráhy v rozsahu minimálne:
  - i) E2 Elektrické siete dráh a elektrické rozvody dráh do 1000 V AC a 1500 V DC vrátane;
  - ii) E4a Trakčné vedenie električkových a trolejbusových dráh;
  - iii) E5 Elektrické zariadenia napájané z trakčného vedenia;
  - iv) E11 – Zariadenia na ochranu pred účinkami atmosférickej a statickej elektriny;
  - v) E12 Zariadenia na ochranu pred negatívnymi účinkami spätných trakčných prúdov.

#### IV. Termín a miesto plnenia

4.1. Miestom dodania predmetu tejto zmluvy sú zastávky MHD kupujúceho, ktoré sú uvedené v prílohe č. 1 tejto zmluvy.

4.2. Predávajúci zabezpečí dodanie predmetu tejto zmluvy, ktorý bude certifikovaný a schválený na dovoz a predaj v Slovenskej republike a bude vyhovovať platným medzinárodným normám, všeobecne záväzným právnym predpisom Slovenskej republiky a medzinárodným predpisom, ktorými je Slovenská republika viazaná. Predávajúci sa zaväzuje dodať predmet tejto zmluvy vrátane inštalácie (montáže) na miesto dodania v stanovenom termíne na základe dohody zmluvných strán. Predávajúci je pri dodaní predmetu tejto zmluvy povinný odovzdať kupujúcemu doklady, ktoré sa na predmet zmluvy vzťahujú.

4.3. Predmet tejto zmluvy prevezme na základe preberacieho protokolu od oprávneného zástupcu predávajúceho oprávnený zástupca kupujúceho a odovzdanie a prevzatie dodávky v mieste dodania potvrdia svojím podpisom. Zmluvné strany sa dohodli, že v prípade ak Predávajúci z dôvodov nespočívajúcich na strane Predávajúceho nezíska potrebné písomné oznámenia príslušných stavebných úradov, že proti uskutočneniu inštalácie (montáže) časti predmetu tejto dohody nemajú námietky a preto nebude môcť uskutočniť inštaláciu (montáž) celého predmetu tejto dohody, táto skutočnosť sa vyznačí v preberacom protokole a nebude to predstavovať prekážku pre riadne vystavenie faktúry zo strany Predávajúceho podľa článku VII bod 7.1 Zmluvy.

4.4. Dopravu predmetu zmluvy do miesta dodania zabezpečuje predávajúci na vlastné náklady a nebezpečenstvo tak, aby bola zabezpečená dostatočná ochrana pred jeho poškodením a znehodnotením.

4.5. Inštaláciu (montáž) predmetu zmluvy možno vykonávať na všetkých zastávkach MHD podľa prílohy č. 1 tejto zmluvy neobmedzene za predpokladu, že predávajúci získal všetky povolenia potrebné pre inštaláciu predmetu zmluvy.

4.6. Predávajúci je povinný písomne oznámiť čas dodania predmetu zmluvy poverenému zástupcovi kupujúceho najneskôr 5 pracovných dní pred jeho dodaním. V opačnom prípade kupujúci nie je povinný prevziať predmet zmluvy v deň dodania. Náklady spojené s odmietnutím prevzatia vopred neoznamenej dodávky predmetu zmluvy znáša predávajúci.

4.7. Predávajúci je povinný zabezpečiť súhlas vlastníkov všetkých parciel, na ktorých má byť predmet zmluvy inštalovaný. Predávajúci je povinný bezodkladne písomne oznámiť Kupujúcemu prípadné problémy pri získavaní súhlasov vlastníkov dotknutých parciel, na ktoré má byť predmet dohody inštalovaný, pričom v písomnom oznámení je povinný označiť konkrétne dotknuté parcely. Na základe písomného oznámenia podľa predchádzajúcej vety poskytne Kupujúci Predávajúcemu potrebnú súčinnosť pri získaní súhlasu vlastníkov dotknutých parciel.

4.8. Zmluvné strany sa dohodli, že v prípade, ak nebude možné vykonať inštaláciu (montáž) predmetu zmluvy podľa tohto článku bod 4.5. a 4.7. tejto zmluvy, Predávajúci je povinný bezodkladne písomne požiadať Kupujúceho, aby v rámci súčinnosti vyvinul maximálne úsilie na zabezpečenie náhradného miesta dodania. Ak to bude v možnostiach Kupujúceho, Kupujúci zabezpečí náhradné miesto, o ktorom písomne upovedomí Predávajúceho a udelí súhlas s dodaním predmetu dodania na nové miesto dodania.

4.9. Predávajúci sa zaväzuje zabezpečiť svojim zamestnancom pred inštaláciou predmetu zmluvy preškolenie z oblasti bezpečnosti a ochrany zdravia pri práci a súčasne všetky potrebné a nevyhnutné pracovné pomôcky.

## V. Zmluvná cena

5.1. Zmluvná cena predmetu zmluvy je stanovená podľa § 3 zákona NR SR č. 18/1996 Z. z. o cenách v znení neskorších predpisov ako cena maximálna a konečná počas účinnosti tejto zmluvy. Cena je vyjadrená v eurách a tvorí neoddeliteľnú súčasť - prílohu č. 3 tejto zmluvy - (Zmluvná cena - Návrh na plnenie kritéria).

5.2. Zmluvná cena predmetu zmluvy zahŕňa všetky náklady predávajúceho potrebné k dodaniu predmetu zmluvy, vrátane softwaru, licencií a služieb s tým súvisiacich. Kupujúci môže poskytnúť predávajúcemu preddavok vo výške uvedenej v Zmluve o nenávratnom finančnom príspevku za predpokladu, že ku dňu podpisu tejto zmluvy je Zmluva o nenávratnom finančnom príspevku účinná a predávajúci si preddavok uplatnil formou vystavenej faktúry u kupujúceho.

5.3. DPH bude účtovaná v aktuálnej sadzbe podľa všeobecne záväzných právnych predpisov platných v čase fakturácie.

## VI. Platobné podmienky

6.1. Predmet zmluvy bude financovaný formou bezhotovostného platobného styku. Dohodnutú cenu za predmet tejto zmluvy v EUR kupujúci uhradí predávajúcemu nasledovne:

- a) zálohovú platbu vo výške 10% zo zmluvnej ceny je kupujúci povinný uhradiť predávajúcemu na základe zálohovej faktúry, ktorú je predávajúci oprávnený vystaviť do 10 dní odo dňa riadneho dodania informačných tabúl kupujúcemu na miesto dodania a po ich vyložení na určené

konkrétne miesto, pričom podkladom pre vystavenie zálohovej faktúry bude kupujúcim potvrdený dodací list; pokiaľ kupujúci zálohu podľa tohto bodu tejto dohody uhradí, je predávajúci povinný túto zálohu odpočítať od zmluvnej ceny podľa tejto dohody;

- b) končnú platbu vo výške zostatkovej zmluvnej ceny je kupujúci povinný uhradiť predávajúcemu na základe konečnej faktúry, ktorú je predávajúci oprávnený vystaviť do 15 dní odo dňa riadneho vykonania inštalácii (montáži) informačných tabúl, pričom podkladom pre vystavenie konečnej faktúry bude potvrdený protokol podľa bodu 4.3 tejto dohody; ak kupujúci v rámci preberacieho konania namietne vady dodaného predmetu plnenia, predávajúci nie je oprávnený vystaviť faktúru skôr, ako budú tieto vady odstránené. V konečnej faktúre je predávajúci povinný zúčtovať zálohu zaplatenú kupujúcim podľa tohto článku tohto bodu písm. a) tejto dohody.

Pokiaľ v priebehu trvania tejto dohody dôjde z dôvodov na strane predávajúceho k jej zrušeniu, je predávajúci povinný vrátiť kupujúcemu zálohu, ktorá mu bola uhradená podľa tohto článku tohto bodu písm. a) tejto dohody.

6.2. Faktúry musia obsahovať všetky náležitosti daňového a účtovného dokladu podľa § 10 zákona č. 431/2002 Z. z. o účtovníctve v znení neskorších predpisov, náležitosti daňového dokladu podľa § 74 zákona č. 222/2004 Z. z. o dani z pridanej hodnoty v znení neskorších predpisov, evidenčné číslo tejto dohody a príslušnej kúpnej zmluvy, pod ktorou je táto dohoda a príslušná kúpna zmluva evidovaná u kupujúceho, číslo dodacieho listu, ku ktorej sa faktúra vzťahuje a príslušné preberacie protokoly. V prípade, ak faktúra nebude spĺňať tieto náležitosti, je kupujúci oprávnený vrátiť faktúru na dopracovanie, resp. opravu. Taktiež v prípade, ak výška fakturovanej sumy nebude zodpovedať podkladom kupujúceho, je kupujúci oprávnený vrátiť faktúru predávajúcemu na prepracovanie. Nová lehota splatnosti začína plynúť momentom doručenia opravenej faktúry kupujúcemu.

6.3. Faktúra je splatná do 60 dní po jej doručení. Ak splatnosť faktúry pripadne na sobotu, nedeľu alebo sviatok, splatnosť faktúry sa posúva na najbližší nasledujúci pracovný deň. Faktúra sa považuje za zaplatenú dňom odpísania fakturovanej sumy z účtu objednávateľa.

6.4. Kupujúci sa nedostane do omeškania so zaplatením fakturovanej ceny, ak oprávnené odoprel predmet zmluvy prevziať.

## VII. Záruka a reklamácia

7.1. Predávajúci zodpovedá za to, že predmet zmluvy dodaný na základe tejto kúpnej zmluvy spĺňa príslušné kvalitatívne parametre podľa platných noriem a je povinný poskytnúť naň záruku. Záručná doba je 36 mesiacov a začína plynúť dňom prevzatia predmetu zmluvy dodaného na základe tejto zmluvy a na základe preberacieho protokolu. Záruka je poskytovaná predávajúcim v rozsahu 24 hodín denne x 7 dní v týždni. Predávajúci je povinný zabezpečiť odstránenie vady, vrátane náhradných dielcov do 24 hodín od telefonického nahlásenia vady na servisný dispečing predávajúceho s následným potvrdením na dohodnutom telefónnom čísle servisnej linky predávajúceho, ktorá je \_\_\_\_\_ ) resp. zaslaním e-mailovej správy na e-mail \_\_\_\_\_ , alebo od od nahlásenia vady formou doporučenej zásielky.

7.2. Kupujúci má právo neprevziať predmet zmluvy s vadami a požadovať dodanie náhradného tovaru bez väd.

7.3. Kupujúci je povinný oznámiť predávajúcemu písomne skryté vady a zrejmé vady nezistené pri preberaní predmetu zmluvy predávajúcemu bez zbytočného odkladu po ich zistení, najneskôr do konca dohodnutej záručnej doby.

7.4. Predávajúci je povinný písomne sa vyjadriť k reklamácií najneskôr do 7 kalendárnych dní po jej doručení. Ak sa v tejto lehote nevyjadrí, má sa zato, že súhlasí s opodstatnenosťou reklamácie.

7.5. Oznámenie o vadách predmetu zmluvy musí obsahovať: číslo kúpnej zmluvy, popis vady alebo popis spôsobu, akým sa vada prejavuje.

7.6. Záruka sa nevzťahuje na vady vzniknuté nevhodným nakladaním a užívaním predmetu tejto zmluvy a na vady zavinené nehodou, neodborným, nedbalým alebo násilným zaobchádzaním s predmetom zmluvy a na prípady zapríčinené vyššou mocou.

7.7. V ostatných prípadoch, neupravených touto zmluvou, budú zmluvné strany postupovať podľa príslušných ustanovení Obchodného zákonníka.

### VIII. Záručný servis

8.1. Predávajúci počas záručnej doby bezplatne odstráni vadu predmetu zmluvy vrátane dopravy, potrebných náhradných dielov, servisných prác, do doby uvedenej v článku VII. v bode 7.1 tejto zmluvy. Doba na odstránenie vady začína plynúť od telefonického nahlásenia vady na servisný dispečing predávajúceho, s následným potvrdením na dohodnutom telefónnom čísle servisnej linky predávajúceho, ktorá je

resp. zaslaním e-mailovej správy na e-mail

Hlásenie bude obsahovať typ tovaru, výrobné číslo, dátum a čas hlásenia vady s popisom vady a s menom osoby – zamestnanca kupujúceho, ktorá vadu hlási.

8.2. Predávajúci je povinný vykonávať záručný servis predmetu zmluvy u kupujúceho. V odôvodnených prípadoch, ak sa nedá vada odstrániť u kupujúceho, môže predávajúci odviezť predmet zmluvy na opravu do svojho servisného strediska, a to len na dobu nevyhnutnú na odstránenie vady, o čom písomne oboznámi druhú zmluvnú stranu.

8.3. Počas záruky sa predávajúci zaväzuje odstrániť bezplatne všetky vady spôsobené vadnou konštrukciou, vadným materiálom alebo vadnou inštaláciou. Záruka sa nevzťahuje na vady spôsobené nesprávnou manipuláciou, nedodržaním návodu na obsluhu tovaru, ak bol do predmetu zmluvy vykonaný zásah neoprávnenou osobou a pri neoprávnenom menení údajov v záručnom liste. Predávajúci dodá s predmetom zmluvy doklady, ktoré sa naň vzťahujú.

### IX. Sankcie

9.1 Zmluvná strana, ktorá poruší svoju povinnosť vyplývajúcu zo zmluvy, je povinná nahradiť celú škodu tým spôsobenú druhej zmluvnej strane, ibaže preukáže, že porušenie povinností bolo spôsobené okolnosťami vylučujúcimi zodpovednosť.

9.2 Zmluvné strany sa dohodli, že v prípade, ak predávajúci nedodá kupujúcemu tovar na základe kúpnej zmluvy riadne a včas, v požadovanom množstve a kvalite a v lehote určenej v kúpnej zmluve, alebo neposkytne všetky služby uvedené v článku 3. bode 3.3. tejto zmluvy v požadovanom čase, rozsahu, alebo kvalite, zaplatí kupujúcemu zmluvnú pokutu vo výške 0,022 % zo zmluvnej ceny podľa článku V bod 5.1 tejto zmluvy za každý deň omeškania splnenia záväzku. Predávajúci je povinný zaplatiť túto zmluvnú pokutu do 30 dní od doručenia výzvy na zaplatenie zmluvnej pokuty kupujúcim.

9.3 Zmluvné strany sa dohodli, že v prípade, ak predávajúci neodstráni vadu včas, má kupujúci nárok na zaplatenie zmluvnej pokuty vo výške 66,- EUR za každú vadu a každý začatý deň omeškania až do dňa, kedy predávajúci pristúpi k odstraňovaniu vady. Predávajúci je povinný zaplatiť túto zmluvnú pokutu do 30 dní od doručenia výzvy na zaplatenie zmluvnej pokuty kupujúcim.

9.4 Uplatnením zmluvnej pokuty podľa predchádzajúceho bodu 9.2 a 9.3 tejto zmluvy nie je dotknuté právo kupujúceho na náhradu škody, ktorá mu vznikla porušením povinnosti predávajúceho, a to v celej výške tejto náhrady, teda aj vo výške, ktorá presahuje dohodnutú zmluvnú pokutu.

9.5 Dotácie, resp. finančné príspevky, o ktoré kupujúci príde na základe omeškania dodávok predmetu zmluvy alebo z dôvodu dodania predmetu tejto zmluvy odlišného od časti B.2 Opis predmetu obstarávania, predávajúci v plnej výške uhradí ako náhradu škody vrátane úrokov z omeškania. Predávajúci je povinný zaplatiť túto náhradu škody do tridsať (30) dní od doručenia výzvy na zaplatenie kupujúcim.

9.6 Zmluvné strany sa dohodli, že predávajúci je oprávnený požadovať od kupujúceho v prípade jeho omeškania s úhradou faktúry alebo jej časti zmluvný úrok z omeškania vo výške 0,022% z fakturovanej neuhradenej čiastky za každý deň omeškania, z ktorej úhradou je kupujúci v omeškani.

9.7 Predávajúci je povinný poskytnúť kupujúcemu ku dňu podpisu tejto Zmluvy záruku - Performance a Warranty bond (výkonnostnú a garančnú záruku) vo výške desať (10) % z ceny predmetu zmluvy bez DPH, ktorá bude slúžiť na zabezpečenie akéhokoľvek peňažného záväzku predávajúceho, ktorý mu vznikne voči kupujúcemu na základe zákona alebo tejto zmluvy v súvislosti s realizáciou predmetu zmluvy uvedeného v tejto zmluve. Predávajúci môže poskytnúť záruku – Performance a Warranty bond (výkonnostnú a garančnú záruku) formou prevodu finančných prostriedkov na účet kupujúceho uvedený v záhlaví tejto zmluvy alebo formou bankovej záruky. Nepredloženie záruky - Performance a Warranty bond (výkonnostnej a garančnej záruky) zo strany predávajúceho je dôvodom na neprebratie predmetu zmluvy zo strany kupujúceho a na neuhradenie faktúry kupujúcim. Záruka – Performance a Warranty bond nezanikne skôr ako uplynie 36 mesiacov od prevzatia predmetu zmluvy dodaného na základe tejto zmluvy a na základe preberacieho protokolu. V prípade, že predávajúci nezloží záruku na účet kupujúceho uvedený v záhlaví tejto zmluvy, predávajúci sa zaväzuje v bankovej záruke dodržať tieto podmienky:

9.7.1 banková záruka slúži na zabezpečenie akéhokoľvek peňažného záväzku predávajúceho, ktorý mu vznikne voči kupujúcemu na základe zákona alebo tejto zmluvy v súvislosti s vykonávaním predmetu zmluvy uvedeného v tejto zmluve;

9.7.2 banková záruka je neodvolateľná a banka z nej poskytne plnenie na prvú výzvu kupujúceho;

9.7.3 banka poskytne kupujúcemu plnenie z bankovej záruky po tom, ako jej je predložená výzva kupujúceho adresovaná banke na plnenie z bankovej záruky a list kupujúceho adresovaný predávajúcemu, v ktorom kupujúci upozorňuje predávajúceho na nesplnenie alebo neplnenie povinností predávajúceho splniť peňažný záväzok voči kupujúcemu, ktorý mu vznikol podľa zákona alebo tejto zmluvy, a predávajúci preukázateľne neodstráni v stanovenej lehote kupujúcim neplnenie povinností, alebo svoje nedostatky pri plnení.

V prípade, že záruka bude zložená na účet kupujúceho uvedený v záhlaví tejto zmluvy, kupujúci sa zaväzuje vrátiť záruku, resp. jej nespotrebovanú časť na účet predávajúceho do 7 pracovných dní od uplynutia 36 mesiacov po prevzatí predmetu zmluvy dodaného na základe tejto zmluvy a na základe preberacieho protokolu.

9.8 V prípade vzájomných nárokov predávajúceho a kupujúceho, budú zmluvné strany postupovať podľa ustanovení § 358 a nasl. Obchodného zákonníka v znení neskorších predpisov.

## X. Substitučné dohody

10.1. Predávajúci nie je oprávnený bez výslovného súhlasu kupujúceho previesť záväzky zo zmluvy na tretie osoby, a to dokonca ani čiastočne.

## **XI. Prevzatie predmetu zmluvy a nadobudnutie vlastníckeho práva**

11.1. Predávajúci si splní svoju povinnosť dodaním predmetu tejto zmluvy ako celku. Prechod vlastníctva k predmetu tejto zmluvy nastáva okamihom jeho protokolárneho prevzatia v zmysle jednotlivých kúpnych zmlúv. Týmto okamihom prechádza na kupujúceho nebezpečenstvo škody na veci.

## **XII. Práva tretích osôb**

12.1 Predávajúci sa zaväzuje previesť svoje plnenia a dodávky bez porušenia práv tretích osôb. Predávajúci zodpovedá za to, že dodaný tovar predmetu tejto zmluvy nevykazuje žiadne faktické a právne vady a že jeho dodaním neporuší a zo strany tretej osoby nebudú uplatňované nároky z titulu porušenia alebo ohrozenia autorských práv, práv na ochrannú známku, patentových práv, resp. iných obdobných práv alebo iného duševného vlastníctva. Za právne vady predávajúci zodpovedá v zmysle ustanovení § 433 a nasledujúcich Obchodného zákonníka.

12.2 Predávajúci sa zaväzuje, že predmet tejto zmluvy nesmie byť a nebude zat'azený akýmikoľvek právami tretích osôb.

12.3 Technické podklady predmetu zmluvy (Dokumentácia) musia byť predložené kupujúcemu so súhlasom predávajúceho a ďalších dotknutých osôb pre voľné rozmnožovanie a šírenie pre vlastnú potrebu v rámci údržby predmetu tejto zmluvy kupujúcim. Kupujúci je oprávnený postúpiť tieto technické podklady tretím osobám z dôvodu údržby, ak dodacie lehoty náhradných dielov predávajúceho sú pre kupujúceho neprijateľné, alebo dôjde k zastaveniu výroby náhradných dielov a súčiastok alebo z iných vážnych dôvodov. V týchto prípadoch je však povinný informovať o tejto skutočnosti predávajúceho.

12.4 Kupujúci nadobúda užívacie práva ku všetkým dokumentom, podkladom a produktom vrátane všetkého softwaru vytvoreným predávajúcim alebo tretími osobami v rámci zmluvného vzťahu, v rozsahu potrebnom na prevádzku, údržbu a zásobovanie náhradnými dielmi, a za týmto účelom mu predávajúci udeľuje časovo a územne neobmedzenú licenciu. Odplata za licenciu podľa tohto bodu zmluvy je zahrnutá v cene predmetu tejto zmluvy podľa článku V zmluvy. Predávajúci sa súčasne zaväzuje zabezpečiť akékoľvek súhlasy tretích osôb potrebné na alebo súvisiace s výkonom užívacieho práva kupujúceho k dokumentom, podkladom a produktom (softwaru) podľa tohto bodu zmluvy.

12.5 Predávajúci sa zaväzuje, že nebude so svojimi subdodávateľmi uzatvárať žiadne dohody, ktorými by bol pre kupujúceho vylúčený, obmedzený alebo s'azený priamy nákup náhradných dielov a súčiastok u subdodávateľov, a že nebude svojich subdodávateľov v tomto zmysle ani iným spôsobom ovplyvňovať.

12.6 Bez toho, aby to ovplyvnilo iné povinnosti predávajúceho podľa tejto zmluvy, predávajúci bezpodmienečne a neodvolateľne dáva kupujúcemu sľub odškodnenia podľa ustanovenia § 725 a nasl. Obchodného zákonníka a zaväzuje sa kupujúcemu titulom tohto sľubu odškodnenia nahradiť všetku škodu a výdavky, ktoré kupujúci utrpí alebo vynaloží v dôsledku porušenia ktorejkoľvek povinnosti predávajúceho podľa článku XII bodov 12.1. až 12.5. tejto zmluvy.

## **XIII. Subdodávatelia**

13.1. Predávajúci nesmie predmet zmluvy ako celok odovzdať na vykonanie inému subjektu. Časť predmetu tejto zmluvy je predávajúci oprávnený odovzdať na vykonanie svojmu subdodávateľovi uvedenému v zozname subdodávateľov predloženom v ponuke v rámci verejného obstarávania, ktorého výsledkom je uzatvorenie tejto zmluvy, pokiaľ kupujúci písomne nepožiadal o zmenu subdodávateľa



uvedeného v predmetnom zozname. V prípade zmeny subdodávateľa počas trvania tejto zmluvy je predávajúci oprávnený zmeniť subdodávateľa len s predchádzajúcim písomným súhlasom kupujúceho. Súhlas kupujúceho nezavahuje predávajúceho povinnosti a zodpovednosti za všetky činnosti subdodávateľa.

13.2. Kupujúci má právo požiadať predávajúceho o zmenu subdodávateľa vybraného predávajúcim, ak má na to závažné dôvody. Predávajúci je povinný žiadosti kupujúceho podľa predchádzajúcej vety bezodkladne vyhovieť a zmeniť subdodávateľa, pričom nový subdodávateľ musí byť kupujúcim odsúhlasený v súlade s bodom 13.1 tohto článku zmluvy.

13.3. V prípade, ak predávajúci preukazoval splnenie podmienok účasti tret'ou osobou, predávajúci sa zaväzuje predmet tejto zmluvy alebo jeho časť vykonať len sám alebo prostredníctvom takejto osoby. V prípade, že predávajúci má záujem vykonať predmet zmluvy alebo jeho časť prostredníctvom tretej osoby inej ako je tá, ktorou preukazoval splnenie podmienok účasti, predávajúci je povinný predmet tejto zmluvy alebo jeho časť vykonať len prostredníctvom osoby spĺňajúcej totožné podmienky účasti, pričom sa primerane použijú ustanovenia bodu 13.1 tohto článku zmluvy.

13.4. V prípade, že predávajúci má záujem vykonať predmet dohody alebo jeho časť prostredníctvom tretej osoby, táto osoba je povinná disponovať oprávneniami podľa článku III. bod 3.5. tejto zmluvy.

#### **XIV. Ukončenie zmluvy**

14.1. Zmluvné strany uzatvárajú túto zmluvu na dobu určitú, na 12 mesiacov od nadobudnutia účinnosti tejto zmluvy alebo do úplnej realizácie hodnoty uvedenej v článku III. bode 1, podľa toho, ktorá skutočnosť nastane skôr.

14.2. Túto zmluvu možno ukončiť:

- a) dohodou zmluvných strán;
- b) písomnou výpoveďou tejto dohody kupujúcim, bez uvedenia dôvodu, pričom výpovedná lehota je 3 mesiace a začína plynúť prvým dňom mesiaca nasledujúceho po doručení výpovede predávajúcemu,
- c) zmluvné strany môžu túto dohodu ukončiť pred uplynutím doby jej platnosti odstúpením v prípade podstatného porušenia povinností druhou zmluvnou stranou;
- d) kupujúci má právo odstúpiť od zmluvy bez udania dôvodu v nadväznosti na doručenie správy z kontroly verejného obstarávania, ktorou poskytovateľ nenávratného finančného príspevku na predmet zmluvy neschválil verejné obstarávanie, ktoré predchádzalo uzatvoreniu tejto zmluvy.

14.3. Spôsob ukončenia zmluvy nemá vplyv na plynutie záručnej doby.

14.4. Za podstatné porušenie tejto zmluvy môže oprávnená strana od zmluvy odstúpiť; nárok na náhradu škody a prípadnú zmluvnú pokutu nie je odstúpením dotknutý. Za podstatné porušenie povinností budú zmluvné strany považovať porušenie povinností vyplývajúcej z tejto zmluvy alebo v zmysle ustanovenia § 345 Obchodného zákonníka, a to:

- a) ak predávajúci bude v omeškaní s dodaním predmetu tejto zmluvy v množstve, akosti a vrátane súvisiacich služieb tak, ako to určuje uzatvorená zmluva v článku IV. bode 4.2 dlhšie ako 30 kalendárnych dní,
- b) ak kupujúci bude v omeškaní s úhradou faktúry o viac ako 30 kalendárnych dní od dohodnutého termínu splatnosti faktúry.

14.5. Účinky odstúpenia nastávajú dňom doručenia oznámenia o odstúpení jednej zmluvnej strany druhej zmluvnej strane.

## XV. Kontrola, audit/overenie na mieste

15.1. Predávajúci sa zaväzuje, že umožní výkon kontroly/audit/overovania na mieste zo strany oprávnených osôb na výkon kontroly/audit/overovania na mieste v zmysle príslušných právnych predpisov Slovenskej republiky a Európskej únie, zmluvy o nenávratnom finančnom príspevku a tejto zmluvy. Prijímateľ je počas výkonu kontroly/audit/overovania na mieste povinný najmä preukázať oprávnenosť vynaložených výdavkov a dodržanie podmienok poskytnutia nenávratného finančného príspevku v zmysle zmluvy o nenávratnom finančnom príspevku.

15.2. Predávajúci je povinný zabezpečiť prítomnosť osôb zodpovedných za realizáciu aktivít projektu, vytvoriť primerané podmienky na riadne a včasné vykonanie kontroly/audit/overovania na mieste a zdržať sa konania, ktoré by mohlo ohroziť začatie a riadny priebeh výkonu kontroly/audit/overovania na mieste.

15.3. Oprávnené osoby na výkon kontroly/audit/overovania na mieste môžu vykonať kontrolu/audit/overovanie dodávaného tovaru, stavebných prác a služieb na mieste realizácie kedykoľvek počas účinnosti zmluvy o nenávratnom finančnom príspevku. Uvedená doba sa predĺži v prípade ak nastanú skutočnosti uvedené v článku 90 Nariadenia Rady (ES) č. 1083/2006 z 11. júla 2006, ktorým sa ustanovujú všeobecné ustanovenia o Európskom fonde regionálneho rozvoja, Európskom sociálnom fonde a Kohéznom fonde a ktorým sa zrušuje nariadenie (ES) č. 1260/1999 o čas trvania týchto skutočností.

15.4. Oprávnené osoby na výkon kontroly/audit/overovania na mieste sú oprávnené:

a) vstupovať do objektov, zariadení, prevádzok, na pozemky a do iných priestorov kupujúceho, ak to súvisí s predmetom kontroly/audit/overovania na mieste,

b) požadovať od kupujúceho a predávajúceho, aby predložil originálne doklady a inú potrebnú dokumentáciu, záznamy dát na pamäťových médiách, vzorky výrobkov alebo iné doklady potrebné pre výkon kontroly/audit/overovania na mieste a ďalšie doklady súvisiace s projektom v zmysle požiadaviek oprávnených osôb na výkon kontroly/audit/overovania na mieste,

c) oboznamovať sa s údajmi a dokladmi, ak súvisia s predmetom kontroly/audit/overovania na mieste,

d) vyhotovovať kópie údajov a dokladov, ak súvisia s predmetom kontroly/audit/overovania na mieste.

15.5. Oprávnené osoby na výkon kontroly/audit/overovania na mieste sú najmä:

a) Kupujúci a ním poverené osoby,

b) Najvyšší kontrolný úrad SR, príslušná Správa finančnej kontroly, Certifikačný orgán a nimi poverené osoby,

c) Orgán auditu, jeho spolupracujúce orgány a nimi poverené osoby,

d) Splnomocnení zástupcovia Európskej komisie a Európskeho dvora audítorov,

e) Osoby prizvané orgánmi uvedenými v písm. a) až d) v súlade s príslušnými právnymi predpismi Slovenskej republiky a Európskej únie.

15.6. Predávajúci je povinný bezodkladne prijať opatrenia na nápravu nedostatkov, zistených kontrolou/auditom/overovaním na mieste v zmysle správy z kontroly/audit/overovania na mieste v lehote stanovenej oprávnenými osobami na výkon kontroly/audit/overovania na mieste. Kupujúci je povinný zaslať osobám oprávneným na výkon kontroly/audit/overovania na mieste informáciu o splnení opatrení prijatých na nápravu zistených nedostatkov bezodkladne po ich splnení.

15.7. Predávajúci sa zaväzuje strpieť výkon kontroly/audit/overovania súvisiaceho s dodávaným tovarom, stavebnými prácami, poskytnutými službami a tiež kedykoľvek počas účinnosti Zmluvy o nenávratnom finančnom príspevku poskytnúť oprávneným osobám všetku potrebnú súčinnosť.

## XVI. Závěrečné ustanovenia

16.1. Táto zmluva nadobúda platnosť dňom jej podpísania oboma zmluvnými stranami a účinnosť dňom nasledujúcim po dni jej zverejnenia na webovom sídle kupujúceho, o čom kupujúci bezprostredne po zverejnení oboznámi predávajúceho.

16.2. Zmluvu je možné meniť a dopĺňať po dohode zmluvných strán, a to vo forme písomných a riadne očíslovaných dodatkov k nej.

16.3. Zmluvné strany sa dohodli, že práva, povinnosti ako aj právne pomery vyplývajúce z tejto zmluvy sa riadia platným právnym poriadkom Slovenskej republiky. Na právne vzťahy v tejto zmluve zvlášť neupravené sa použijú primerané ustanovenia zákona č. 531/1991 Zb. Obchodný zákonník v platnom znení a ďalšie súvisiace platné všeobecne záväzné právne predpisy.

16.4. Pre prípad, že niektoré z ustanovení tejto zmluvy je alebo sa v budúcnosti stane z akéhokoľvek dôvodu neplatným alebo neúčinným, v takomto prípade platnosť ostatných ustanovení tejto zmluvy nie je dotknutá. Namiesto neplatného alebo neúčinného ustanovenia bude platiť primeraná úprava, ktorá sa v rámci prípustnosti platného právneho poriadku čo najviac približuje účelu zrejme sledovanému zmluvnými stranami pri uzavieraní zmluvy.

16.5. Zmluvné strany sa vzájomne dohodli, že všetky spory, ktoré vzniknú v súvislosti s plnením zmluvy, budú riešiť, predovšetkým dohodou. Ak vzájomná dohoda nebude možná, o spore rozhodne príslušný súd SR.

16.6. Táto zmluva je vyhotovená v 6 vyhotoveniach, z ktorých štyri (4) vyhotovenia obdrží kupujúci a dve (2) vyhotovenia obdrží predávajúci.

16.7. Zmluvné strany si zmluvu prečítali, všetky jej ustanovenia sú im jasné a zrozumiteľné, pričom vyjadrujú ich slobodnú a vážnu vôľu zbavenú akýchkoľvek omylov, na dôkaz čoho pripájajú svoje podpisy.

16.8. Neoddeliteľnou súčasťou zmluvy sú:

Príloha č. 1 zmluvy – Opis predmetu zákazky

Príloha č. 2 zmluvy – Technická špecifikácia predmetu zákazky (z ponuky)

Príloha č. 3 zmluvy – Zmluvná cena – Návrh na plnenie kritérií

V Bratislave dňa 18-05-2020

za Kupujúceho /

.....  
**Ing. Martin Rybanský**  
predseda predstavenstva

.....  
**Ing. Michal Halomi**  
člen predstavenstva – CIO

V Bratislave dňa

27.5.2020

za Predávajúceho

.....  
**Rostislav Opach**  
předseda představenstva

# Opis predmetu zákazky

## Názov zákazky

Názov zákazky je: VS 2/2019 „Informatizácia MHD v Bratislave- Informačné tabule“.

## Finančný objem zákazky

Finančný objem zákazky je 1 898 500,- € bez DPH. Predpokladaná hodnota zákazky je 1 898 500,- Eur bez DPH.

## Predmet zákazky

Predmetom verejného obstarávania je v súlade s § 3 ods. 2 zákona č. 343/2015 Z. z. o verejnom obstarávaní a o zmene a doplnení niektorých zákonov (ďalej len „zákon o verejnom obstarávaní“ v príslušnom gramatickom tvare) civilná zákazka na dodanie tovaru.

Predmetom zákazky je uzavretie Rámcovej dohody v súlade s ustanovením § 56 a § 99 zákona o verejnom obstarávaní za stanovených podmienok v týchto súťažných podkladoch, ktorej predmetom bude dodanie na kľúč 124 ks nových informačných tabúl s požadovaným softwarovým vybavením a inštaláciou na vopred určené zástavky mestskej hromadnej dopravy v hl. meste SR Bratislave. (ďalej len jednotlivo „informačná tabuľa“ a spoločne „informačné tabule“ v príslušnom gramatickom tvare). Predmetom zákazky je aj zabezpečenie v mene obstarávateľskej organizácie a na účet úspešného uchádzača vybavenie všetkých potrebných povolení potrebných k inštalácii informačných tabúl a poskytnutie servisnej podpory a služieb s tým súvisiacich.

Služby súvisiace s dodávkou predmetu sú nasledovné:

- 1) zabezpečenie dopravy na náklady a nebezpečenstvo predávajúceho, čím sa rozumie doprava predmetu dohody do miesta dodania v hlavnom meste SR Bratislave, vyloženie na určené konkrétne miesto, inštalácia (montáž) a nastavenie;
- 2) geodetické zameranie predmetného územia - zameranie každej zástavky po určení polohy osadenia informačnej tabule, trasy a miesta pripojenia prípojky nízkeho napätia oprávnenými zamestnancami kupujúceho;
- 3) spracovanie dokumentácie pre Ohlásenie drobnej stavby (samostatne pre každú zástavku)
- 4) prerokovanie dokumentácie so všetkými príslušnými orgánmi štátnej a verejnej správy a správcami inžinierskych sietí;
- 5) získanie písomných súhlasov všetkých vlastníkov pozemkov na ktorých budú umiestnené informačné tabule a cez ktoré bude vedená prípojka nízkeho napätia;
- 6) zastupovanie kupujúceho v stavebnom konaní „Ohlásenie drobnej stavby“ na príslušných stavebných úradoch a na špeciálnom stavebnom úrade;
- 7) vybavenie všetkých ostatných potrebných povolení potrebných pre inštaláciu (montáž) predmetu dohody;
- 8) realizácia projektových dokumentácií v súlade s právoplatnými súhlasmi s uskutočnením drobnej stavby a povolení na zvláštne používanie pozemnej komunikácie;
- 9) predloženie nižšie uvedených dokladov kupujúcemu k okamihu začatia preberacieho konania, a to vždy v troch vyhotoveniach:
  - a) geodetické zameranie skutočného vyhotovenia stavby (aj v digitálnej podobe);
  - b) projekt skutočného vyhotovenia stavby potvrdený predávajúcim s vyznačením všetkých zmien a odchýlok;

- c) východiskovú revíziu správu
  - d) úradnú skúšku určeného technického zariadenia elektrického
  - e) druhé kópie listov zo stavebného denníka (v jednom vyhotovení);
  - f) doklady o kvalite materiálov, výrobkov a konštrukcií zabudovaných do príslušného stavebného objektu;
  - g) doklady o spôsobe zhodnotenia resp. zneškodnenia odpadov z informačných tabúl.
- 10) zaškolenie obsluhy a oboznámenie kupujúceho s prevádzkovými špecifikami predmetu dohody vrátane zaškolenia na programovanie predmetu dohody a
- 11) poskytovanie bezplatného záručného servisu, čím sa rozumie bezplatné odstránenie porúch predmetu dohody, vrátane dopravy potrebných náhradných dielov, servisných prác, po dobu 36 mesiacov od protokolárneho odovzdania a prevzatia predmetu dohody v rámci poskytovanej záruky.

Podrobné vymedzenie predmetu zákazky je uvedené v časti:

**A.2 Kritérium na vyhodnotenie ponúk a pravidiel jeho uplatnenia;**

**B.1 Obchodné podmienky dodania predmetu obstarávania;**

**B.2 Opis predmetu zákazky;**

týchto súťažných podkladov.

# Informatizácia MHD v Bratislave - informančné tabule

Zoznam zastávok pre vybavenie informačnými tabuľami

č.	Názov zastávky	Smer	Typ tabule								Obsluhujúce linky								LV	parc.č.	k.ú. Mestské časti	Vlastník pozemku
			počet riadkov				oboh-				1	2	3	4	5	6	7	8				
			4	6	8	LCD	stranné	1	2	3												
1	Americké námestie	Spišská	1					1	3	7							1656	C 21903/7	Staré mesto	Hi.m.SR BA		
2	Americké námestie	Kolárovo námestie	1					1	207	208							1656	C 21901/1	Staré mesto	Hi.m.SR BA		
3	Ovsištské nám.	Kuľikova	1					1	84	87	98	99					1748	C 653	Peižalka	Hi.m.SR BA		
4	Ovsištské nám.	Bulikova	1					1	84	87	98	99					1748	C 653	Peižalka	Hi.m.SR BA		
5	Námestie L. Štúra	most SNP	1					1	4	6							1656	C 21365/9	Staré mesto	Hi.m.SR BA		
6	Námestie L. Štúra	Safarikovo nám	1					1	8								1656	C 21365/7	Staré mesto	Hi.m.SR BA		
7	Saleziani	Ružinovská	1					1	8	9							797	21895/27	Nové mesto	Hi.m.SR BA		
8	Saleziani	Trnavské myto	1					1	8	9							797	21821/1	Nové mesto	Hi.m.SR BA		
9	Ulica 29 augusta	Mlynské nivy	1					1	202	205	212						1656	C 21845	Staré mesto	Hi.m.SR BA		
10	SND	Námestie L. Štúra	1					1	4	6	8						1656	C 21383/4	Staré mesto	Hi.m.SR BA		
11	Križna	Mlynské nivy	1					1	29	50	78	210					3925	E 21862	Staré mesto	Hi.m.SR BA		
12	Malá scéna	Mlynské nivy	1					1	21	25	70	78	133				1656	C 21293/37	Staré mesto	Hi.m.SR BA		
13	Kollarovo nám.	Vazovova	1					1	31	39	94						1656	C 21725/1	Staré mesto	Hi.m.SR BA		
14	Kollarovo nám.	Zochova	1					1	31	39	94						1656	C 21724/2	Staré mesto	Hi.m.SR BA		
15	STU	Hodžovo námestie	1					1	31	39	94						1656	C 21725/1	Staré mesto	Hi.m.SR BA		
16	Most SNP	nástupisko - spoločná	1					1	29	30	37	70	88	91	191	901	1656	C 535/8	Staré mesto	Hi.m.SR BA		
17	Aupark	Zochova	1					1	80	83	84	88	91	93	94	191	2644	C 5081/16	Peižalka	Hi.m.SR BA		
18	Aupark	Peižalka	1					1	80	83	84	88	91	93	94	191	2644	C 5081/15	Peižalka	Hi.m.SR BA		
19	ŽST Peižalka	do mesta	1					1	59	91	93	94	191				2159	C 1741/16	Peižalka	Hi.m.SR BA		
20	ŽST Peižalka	Peižalka	1					1	59	91	93	94	191				2159	C 1741/16	Peižalka	Hi.m.SR BA		
21	ŽST Peižalka	Most SNP, Ovsištské	1					1	80	99							2644	C 3688/11	Peižalka	Hi.m.SR BA		
22	Ekonom. univerzita	do mesta	1					1	68	87	88	90	98	184			4833	E 1959/1, E 1933/1, E 14348	Peižalka	Hi.m.SR BA		
23	Ekonom. univerzita	Peižalka	1					1	68	87	88	90	98	184			4833	E 1959/1, E 1932/1, E 14306	Peižalka	Hi.m.SR BA		
24	Einstejnova	Peižalka	1					1	80	88	92	192	901				2644	C 5081/13	Peižalka	Hi.m.SR BA		
25	Bradáčova	do mesta	1					1	83	92	95	99	192				4833	C 1329/1	Peižalka	Hi.m.SR BA		
26	Bradáčova	Technopol	1					1	83	92	95	99	192				1748	C 1364	Peižalka	Hi.m.SR BA		
27	Romanova	do mesta	1					1	68	83	92	95	96	192	196		1748	C 1172	Peižalka	Hi.m.SR BA		
28	Romanova	Technopol	1					1	68	83	92	95	96	192	196		2021	C 1123	Peižalka	Hi.m.SR BA		
29	Hrobákova	do mesta	1					1	68	83	92	95	96	192	196		4833	E 5500	Peižalka	Hi.m.SR BA		
30	Hrobákova	Technopol	1					1	68	83	92	95	96	192	196		4833	E 5500	Peižalka	Hi.m.SR BA		
31	Námestie hraníčiarov	do mesta	1					1	83	88	92	95	192				2021	C 1038/5	Peižalka	Hi.m.SR BA		
32	Námestie hraníčiarov	Technopol	1					1	83	88	92	95	192				1748	C 1043	Peižalka	Hi.m.SR BA		
33	Jungmannova	do mesta	1					1	83	84	88	92	99	192			1748	C 4428/10	Peižalka	Hi.m.SR BA		
34	Hálova	do mesta	1					1	83	84	88	92	99	192			1748	C 3604	Peižalka	Hi.m.SR BA		
35	Hálova	Technopol	1					1	83	84	88	92	99	192			4833	E 1948	Peižalka	Hi.m.SR BA		
36	Lubovnianska	do mesta	1					1	59	92	93	98	99	192			2644	C 1866/40	Peižalka	Hi.m.SR BA		
37	Smolenická	do mesta	1					1	59	68	93	94	98				2644	C 1739	Peižalka	Hi.m.SR BA		
38	Smolenická	Lúly	1					1	59	68	93	94	98				2644	C 1739	Peižalka	Hi.m.SR BA		
39	Hroboňova	do mesta	1					1	41	63	64	83	84				8925	E 21632	Staré mesto	Hi.m.SR BA		
40	Karpatská	Račianske myto	1					1	61	64	74	201	204	209	210		8925	E 21714/3	Staré mesto	Hi.m.SR BA		
41	Zimný štadión	Trnavské myto	1					1	53	39	61	63	74	78	204		797	C 21949/121	Nové mesto-k.ú. Nivy	Hi.m.SR BA		
42	Zimný štadión	Bajkalská	1					1	39	61	63	74	78	204	205		797	C 21949/119	Nové mesto-k.ú. Nivy	Hi.m.SR BA		
43	Zimný štadión	Jégeho	1					1	205	207							797	C 21928/1	Nové mesto-k.ú. Nivy	Hi.m.SR BA		
44	Bajkalská	Rožňavská	1					1	39	53	61	63	204	205			326	C 21949/30	Nové mesto-k.ú. Ružinov	Hi.m.SR BA		
45	Bajkalská	Trnavské myto	1					1	39	53	61	63	204	205			326	C 21949/25	Nové mesto-k.ú. Ružinov	Hi.m.SR BA		
46	Bajkalská	Vajnorská	1					1	75	98							5567	C 23013/1	Nové mesto	Hi.m.SR BA		

# Informatizácia MHD v Bratislave - informančné tabule

Zoznam zastávok pre vybavenie informačnými tabuľami

47	Bajkalská	1	1	1	1	1	74	75	78	98	4288	E 15147, E 15158	Nové mesto-kú. Nivy	Hi.m.SR BA
48	Sabinovská	1	1	1	1	39	53	61	204	205	326	C 21949/4	Nové mesto-kú. Ružinov	Hi.m.SR BA
49	Sabinovská	1	1	1	1	39	53	61	204	205	326	C 21949/30	Nové mesto-kú. Ružinov	Hi.m.SR BA
50	Trnavská	1	1	1	1	39	53	61	63	204	326	C 21949/29	Nové mesto-kú. Ružinov	Hi.m.SR BA
51	Trnavská	1	1	1	1	39	53	61	63	204	326	C 21949/2	Nové mesto-kú. Ružinov	Hi.m.SR BA
52	Trnavská	1	1	1	1	50	96	196			7868	E 15272/4	Nové mesto	Hi.m.SR BA
53	Slovinská	1	1	1	1	53	63	96	204	205	5109	E 15095/200	Ružinov-kú. Trnávka	Hi.m.SR BA
54	Mliečičova	1	1	1	1	70	201	202	212		797	C 21818/1	Ružinov-kú. Nivy	Hi.m.SR BA
55	Mliečičova	1	1	1	1	201	208				1	C 9384/1	Ružinov-kú. Nivy	Hi.m.SR BA
56	Mliečičova	1	1	1	1	70	201	202	208	212	797	C 21818/1	Ružinov-kú. Nivy	Hi.m.SR BA
57	Thovisko	1	1	1	1	50	68				797	C 21835/11	Ružinov-kú. Nivy	Hi.m.SR BA
58	Prievozská	1	1	1	1	70	201	202	212		797	C 21818/1	Ružinov-kú. Nivy	Hi.m.SR BA
59	Prievozská	1	1	1	1	96	201	202	212	196	797	C 21818/1	Ružinov-kú. Nivy	Hi.m.SR BA
60	Pažiťkova	1	1	1	1	201	202	212			326	C 21818/2	Ružinov	Hi.m.SR BA
61	Pristavný most	1	1	1	1	70	74	96	98	196	4288	E 15337	Ružinov-kú. Nivy	Hi.m.SR BA
62	Pristavný most	1	1	1	1	70	74	96	98	196	1167	C 15420/13	Ružinov-kú. Nivy	Hi.m.SR BA
63	ŽST Nove mesto	1	1	1	1	2	50	58	196		5567	E 15115/3	Ružinov-kú. Nové Mesto	Hi.m.SR BA
64	Saleziani	1	1	1	1	205	207				797	C 21895/1	Ružinov-kú. Nivy	Hi.m.SR BA
65	Saleziani	1	1	1	1	201	209				797	C 21895/27	Ružinov-kú. Nivy	Hi.m.SR BA
66	Saleziani	1	1	1	1	68	205	207			797	C 21895/1	Ružinov-kú. Nivy	Hi.m.SR BA
67	Saleziani	1	1	1	1	68	201	209			797	C 21821/1	Ružinov-kú. Nivy	Hi.m.SR BA
68	Maximiliána Hella	1	1	1	1	50	66	78	96	196	1	C 15650/2	Ružinov	Hi.m.SR BA
69	Maximiliána Hella	1	1	1	1	50	66	78	96	196	1	C 15623/8	Ružinov	Hi.m.SR BA
70	Čiližská	1	1	1	1	65	67	75	78	201	1095	C 3601	Vrakuňa	Hi.m.SR BA
71	Dudová	1	1	1	1	65	67	75	78	201	1095	C 3689/6	Vrakuňa	Hi.m.SR BA
72	Dudová	1	1	1	1	65	67	75	78	201	5993	C 5573/2	Vrakuňa-kú. Pod. Biskupice	Hi.m.SR BA
73	Hronská	1	1	1	1	65	67	75	78	201	270	E 268/1	Vrakuňa	Hi.m.SR BA
74	Tonská	1	1	1	1	87	78	201	202		1095	C 1223	Vrakuňa	Hi.m.SR BA
75	Tonská	1	1	1	1	87	78	201	202		1095	C 1223	Vrakuňa	Hi.m.SR BA
76	Komárovská	1	1	1	1	75	79	201	202		1395	C 5349/2	Vrakuňa-kú. Pod. Biskupice	Hi.m.SR BA
77	Komárovská	1	1	1	1	75	79	201	202		7278	E 226/2, E 226/3	Vrakuňa-kú. Pod. Biskupice	Hi.m.SR BA
78	Priekopnícka	1	1	1	1	75	201	202			1395	C 4765/1	Vrakuňa-kú. Pod. Biskupice	Hi.m.SR BA
79	Lamač	1	1	1	1	23	30	63	123	130	3758	E 715/102	Lamač	Hi.m.SR BA
80	Studenohorská	1	1	1	1	23	30	63	123	130	3758	E 333/101	Lamač	Hi.m.SR BA
81	Podháaj	1	1	1	1	23	30	63	123	130	3758	E 333/101	Lamač	Hi.m.SR BA
82	Bakošova	1	1	1	1	23	30	63	123	130	3758	E 333/101	Lamač	Hi.m.SR BA
83	Pri kríži	1	1	1	1	20	23	26	84	123	847	C 1323	Dúbravka	Hi.m.SR BA
84	OD Saratov	1	1	1	1	20	23	26	84	123	847	C 1336/12	Dúbravka	Hi.m.SR BA
85	OD Saratov	1	1	1	1	20	23	26	84	123	847	C 3351	Dúbravka	Hi.m.SR BA
86	Žatevná	1	1	1	1	20	26	27	83	123	5920	E 360/102	Dúbravka	Hi.m.SR BA
87	Milana Mláčka	1	1	1	1	20	21				4172	E 3890	Devínska Nová Ves	Hi.m.SR BA
88	Štefana Kráľika	1	1	1	1	20	21				4172	E 3890	Devínska Nová Ves	Hi.m.SR BA
89	Gerulata	1	1	1	1	90	91	191			1779	C 88/2	Rusovce	Hi.m.SR BA
90	Zámocká	1	1	1	1	203	207				1656	C 21451/3	Staré mesto	Hi.m.SR BA
91	Kuklovská	1	1	1	1	32	33	133			5106	E 2-3935	Karľova Ves	Hi.m.SR BA
92	Uhliská	1	1	1	1	52	53	59	65		5389	E 566/1	Vajnory	Hi.m.SR BA
93	Komisarjy	1	1	1	1	3	5	7			1248	C 2875/76	Rača	Hi.m.SR BA
94	ŽST Vinohrady	1	1	1	1	3	5	7			5567	E 13328	Nové Mesto	Hi.m.SR BA
95	ŽST Vinohrady	1	1	1	1	3	5	7			5567	E 13328	Nové Mesto	Hi.m.SR BA





## Technická špecifikácia

Nabídka MASTER IT Technologies a.s. plne respektuje a splňuje požiadavky uvedené v Zadávacích podmínkach v špecifikaci predmetu zakázky.

Technické výkresy:

4 řádková LED informační tabule – TP 105\_0000\_00\_06  
6 řádková LED informační tabule – TP 105\_0000\_00\_03  
8 řádková LED informační tabule – TP 105\_0000\_00\_02  
LCD informační tabule - TPM03\_0000\_00\_00\_KK\_revP1

Technické výkresy jsou v samostatné příloze

Nr KZK	Oznaczenie	Obow. od	Wykonał
11047_19	① x wpr.	28.08.2019	R. Studnicki

A-A  
8,00°  
1 : 10

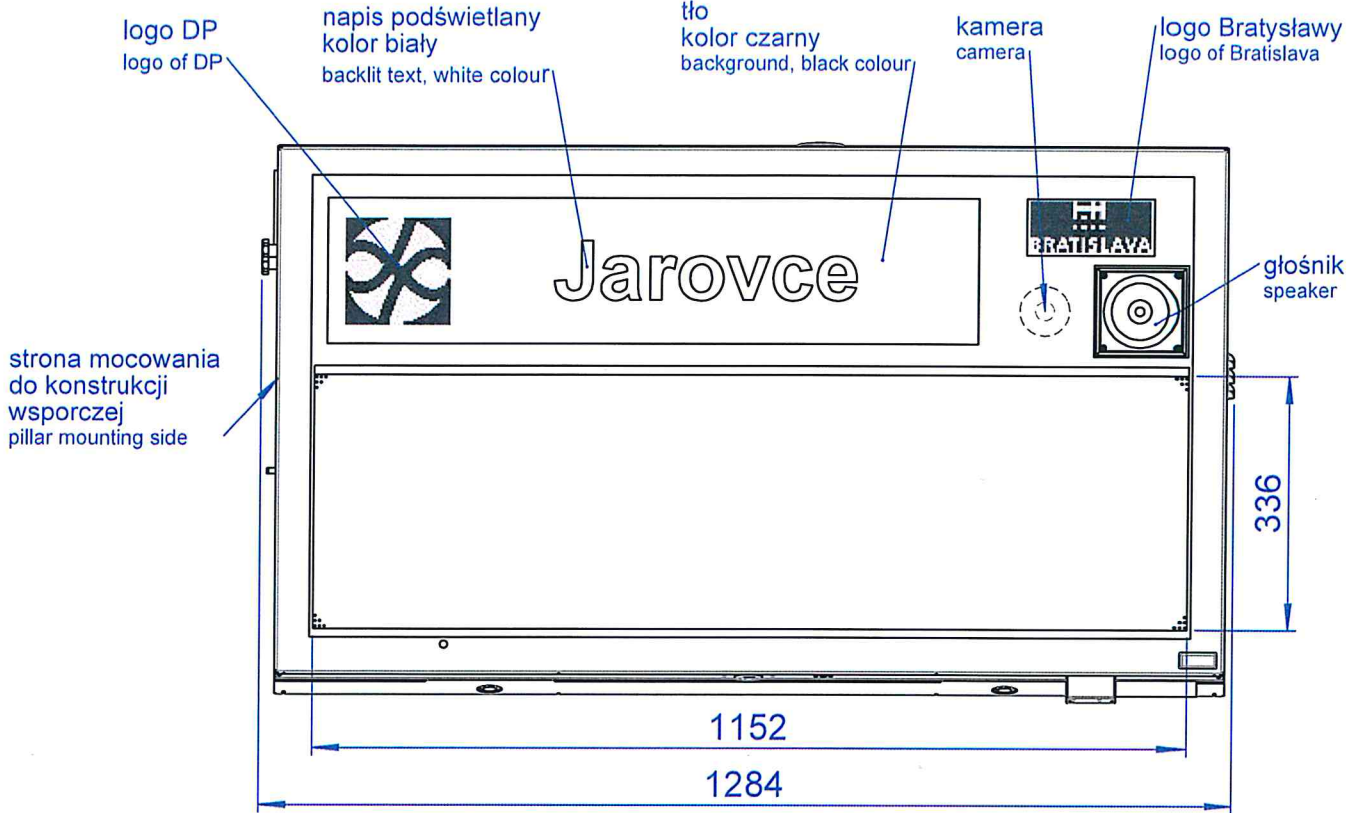

### Dane techniczne Technical data

Nazwa Name	Tablica informacji przystankowej Bus stop display
Typ Type	TIP-10148192
Wykonanie Version	BRATYS 03
Napięcie zasilania Supply voltage	230V/AC; TNS; TNC; z RCD, 30mA
Pobór mocy w warunkach normalnych Power consumption in the standard conditions	<300 W
Max. pobór mocy Max power consumption	750 VA
Temperatura pracy Temperature range	-25 °C to +50 °C
Masa Weight	~75 kg
Stopień ochrony IP IP protection	IP54
Zastosowanie Application	Przystanek autobusowy Bus stop
Powłoki ochronne Protective coatings	Malowanie proszkowe RAL7016 Powder coatings RAL7016
Ilość wierszy No. of rows	2 x 4
Rozdzielczość wiersza Row resolution	12 x 192
Raster diod Dot pitch	6x7 (H x V)
Jasność diod Brightness	>6000 cd/m <sup>2</sup>
Kolor diod LED colour	Bursztynowy (590 nm) Amber
Interfejsy Interfaces	GSM, WiFi, USB, ETH
Autom. zmiana jasności Auto brightness	Tak Yes
Podświetlenie napisów Text backlit	Tak Yes
Komunikaty głosowe Voice messages	Tak Yes

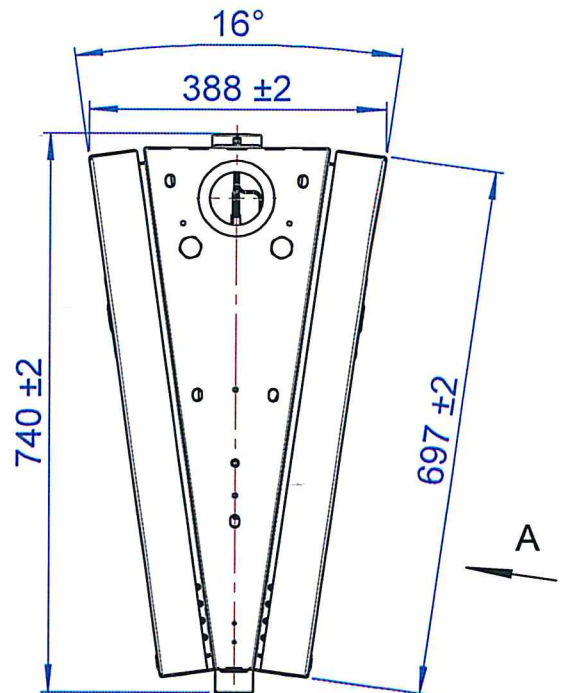

Dokument wygenerowany w systemie PDM. Nie wymaga podpisu.

Niniejsza dokumentacja techniczna stanowi własność firmy R&G PLUS Sp. z o.o. i jest chroniona prawami autorskimi. Zabrania się wykorzystywania, kopiowania, publikowania i rozpowszechniania materiałów w jakiegokolwiek formie bez pisemnej zgody firmy R&G PLUS Sp. z o.o.

### Nazwa / Name Tablica informacji przystankowej

Rzutowanie / Casting	Kreślił / Drawn Rafał Studnicki	Data / Date 2019-07-29	Typ / Type TIP-10148192	Wyk. / Version BRATYS 03	Arkusz / Sheet 1/1
	Zatwierdził / Approved Daniel Pogoda	Data / Date 2019-08-30			Rewizja / Rev. 00
Podziałka / Scale 1:10	Karta katalogowa/Datasheet		Nr rys. / Drawing number TP105_0000_00_06_KK		

**R&G PLUS**  
R&G PLUS Sp. z o.o.  
ul. Traugutta 7, 39-300 Mielec  
www.rg.com.pl

Nr KZK	Oznaczenie	Obow. od	Wykonał
10995_19	① x wpr.	14.08.2019	L.Kukulka

logo DP  
logo of DP

napis podświetlany  
kolor biały  
backlit text, white colour

A-A  
8,00° tło  
1 : 10  
kolor czarny  
background, black colour

kamera  
camera

logo Bratysławy  
logo of Bratislava

strona mocowania  
do konstrukcji  
wsporczej  
pillar mounting side

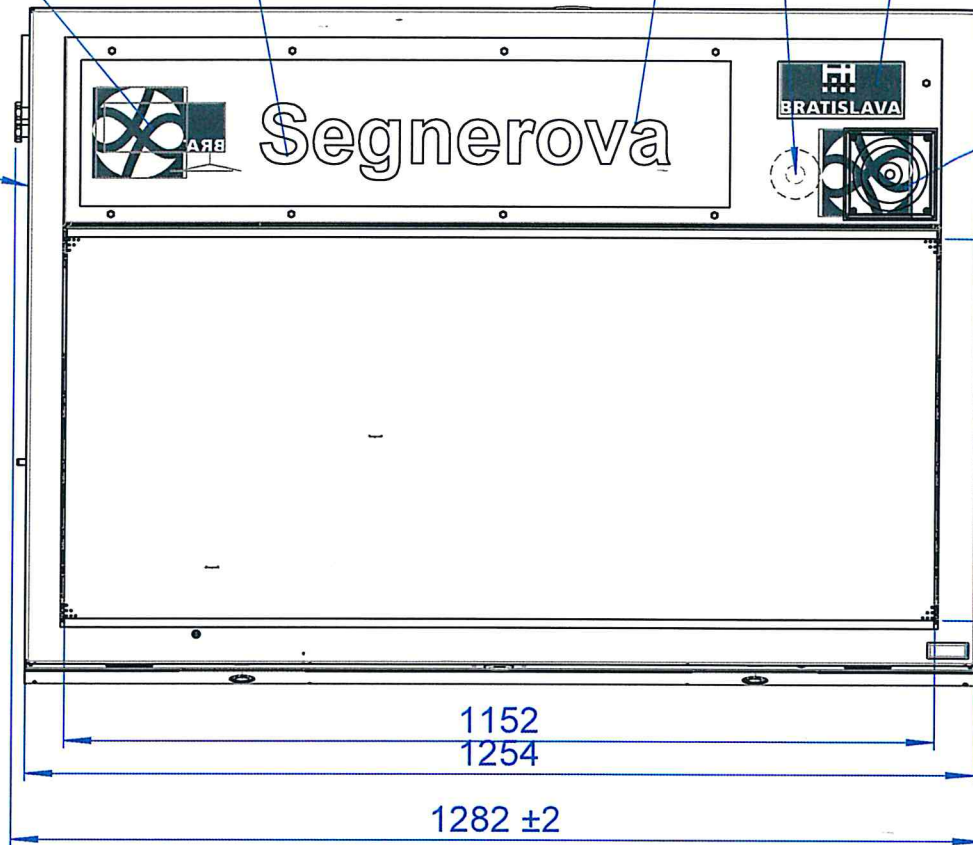

głośnik  
speaker

1152  
1254  
1282 ± 2

504

### Dane techniczne Technical data

Nazwa Name	Tablica informacji przystankowej Bus stop display
Typ Type	TIP-10172192
Wykonanie Version	BRATYS 04
Napięcie zasilania Supply voltage	230V/AC; TNS; TNC; z RCD, 30mA
Pobór mocy w warunkach normalnych Power consumption in the standard conditions	<450 W
Max. pobór mocy Max power consumption	900 VA
Temperatura pracy Temperature range	-25 °C to +50 °C
Masa Weight	~95 kg
Stopień ochrony IP IP protection	IP54
Zastosowanie Application	Przystanek autobusowy Bus stop
Powłoki ochronne Protective coatings	Malowanie proszkowe RAL7016 Powder coatings RAL7016
Ilość wierszy No. of rows	2 x 6
Rozdzielczość wiersza Row resolution	12 x 192
Raster diod Dot pitch	6x7 (H x V)
Jasność diod Brightness	>6000 cd/m <sup>2</sup>
Kolor diod LED colour	Bursztynowy (590 nm) Amber
Interfejsy Interfaces	GSM, WiFi, LAN, światłowód, radio Tetra
Autom. zmiana jasności Auto brightness	Tak Yes
Podświetlenie napisów Text backlit	Tak Yes
Komunikaty głosowe Voice messages	Tak Yes

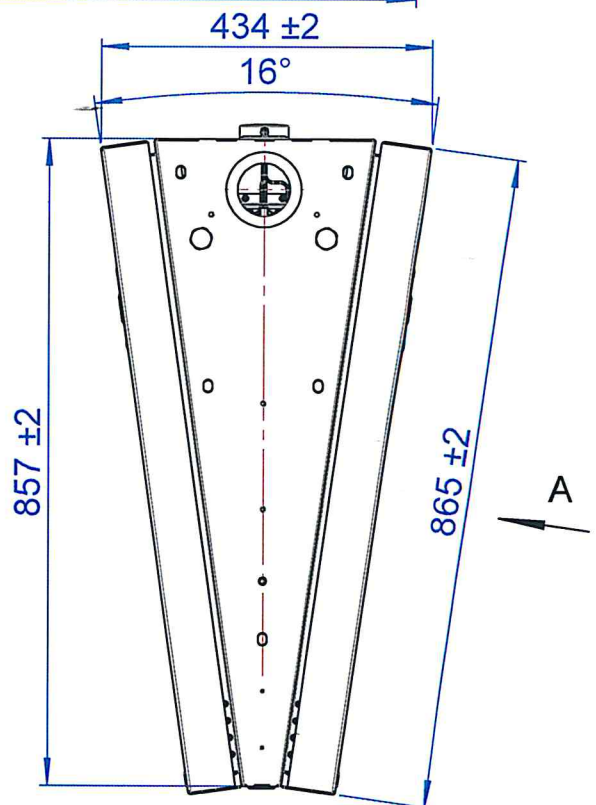

Niniejsza dokumentacja techniczna stanowi własność firmy R&G PLUS Sp. z o.o. i jest chroniona prawami autorskimi. Zabrania się wykorzystywania, kopiowania, publikowania i rozpowszechniania materiałów w jakiegokolwiek formie bez pisemnej zgody firmy R&G PLUS Sp. z o.o.

Nazwa / Name

**Tablica informacji  
przystankowej**



Rzutowanie / Kreślił / Drawn  
Casting  
Lucjan Kukulka  
Data / Date  
2019-08-07

Typ / Type

TIP-10172192

Wyk. / Version

BRATYS 04

Arkusz / Sheet

1/1



Zatwierdził / Approved  
Daniel Pogoda  
Data / Date  
2019-08-13

Nr rys. / Drawing number

TP113\_0000\_00\_03\_KK

Rewizja / Rev.

00

Podziałka /  
Scale  
1:10

**Karta katalogowa/Datasheet**

napis podświetlany  
kolor biały  
backlit text, white colour

A-A  
8,00°  
1 : 10

tło  
kolor czarny  
background, black colour

kamera  
camera

logo Bratysławy  
logo of Bratislava

logo DP  
logo of DP

strona mocowania  
do konstrukcji  
wsporczej  
pillar mounting side

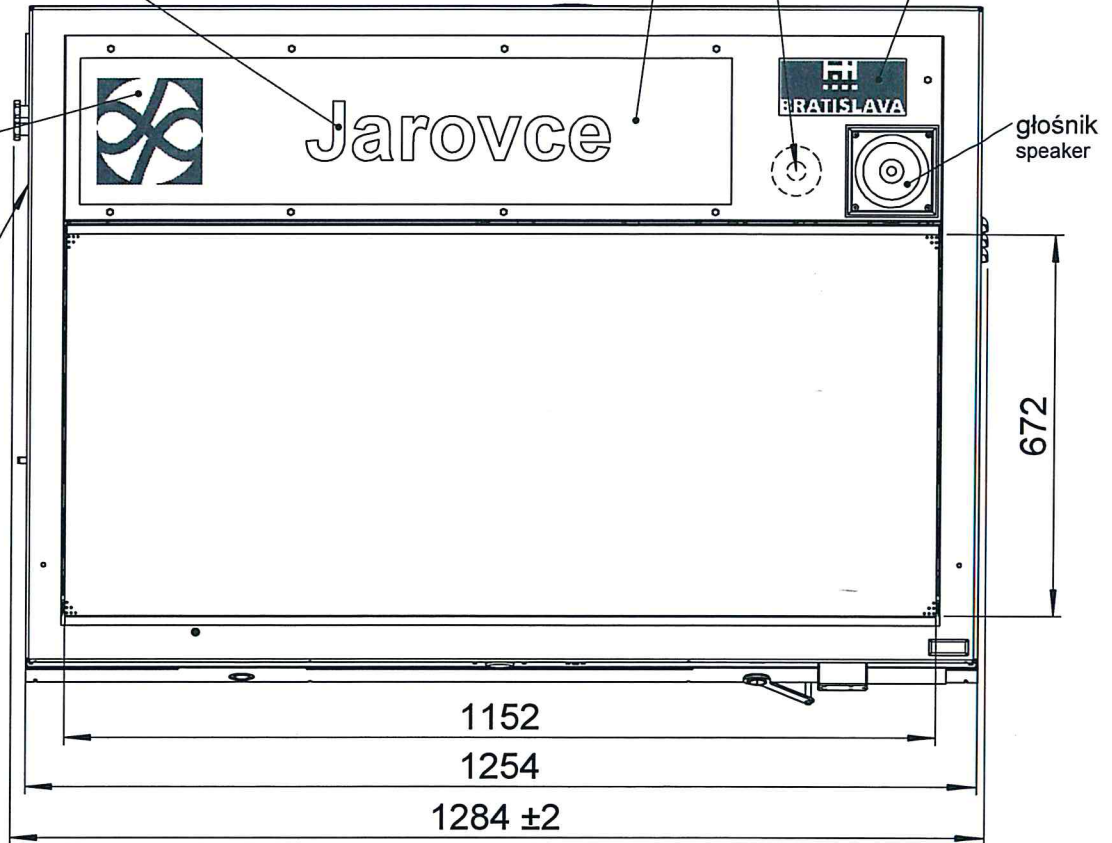

### Dane techniczne Technical data

Nazwa Name	Tablica informacji przystankowej Bus stop display
Typ Type	TIP-10172192
Wykonanie Version	BRATYS 04
Napięcie zasilania Supply voltage	230V/AC; TNS; TNC; z RCD, 30mA
Pobór mocy w warunkach normalnych Power consumption in the standard conditions	<520 W
Max. pobór mocy Max power consumption	900 VA
Temperatura pracy Temperature range	-25°C to +50°C
Masa Weight	~116 kg
Stopień ochrony IP IP protection	IP54
Zastosowanie Application	Przystanek autobusowy Bus stop
Powłoki ochronne Protective coatings	Malowanie proszkowe RAL7016 Powder coatings RAL7016
Ilość wierszy No. of rows	2 x 8
Rozdzielczość wiersza Row resolution	12 x 192
Raster diod Dot pitch	6x7 (H x V)
Jasność diod Brightness	>6000 cd/m <sup>2</sup>
Kolor diod LED colour	Bursztynowy (590 nm) Amber
Interfejsy Interfaces	GSM, WiFi, LAN, światłowód, radio Tetra
Autom. zmiana jasności Auto brightness	Tak Yes
Podświetlenie napisów Text backlit	Tak Yes
Komunikaty głosowe Voice messages	Tak Yes

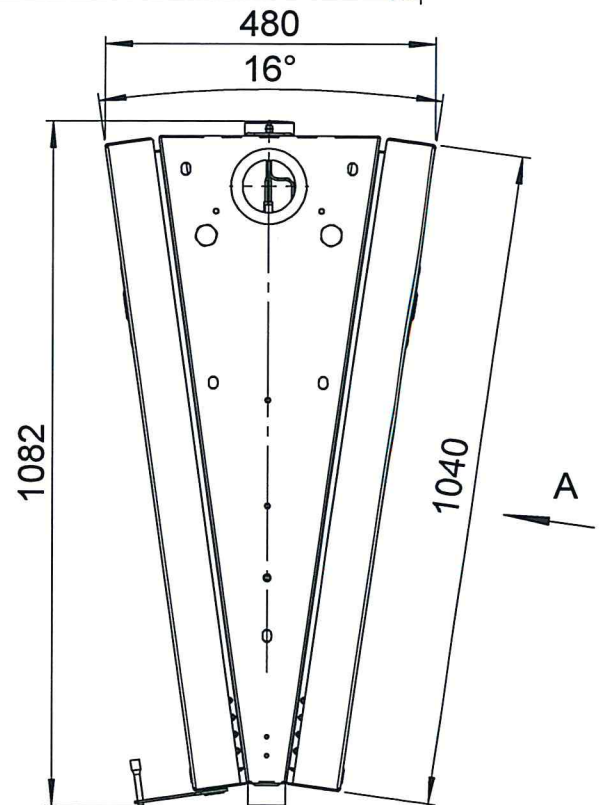

Niniejsza dokumentacja techniczna stanowi własność firmy R&G PLUS Sp. z o.o. i jest chroniona prawami autorskimi. Zabrania się wykorzystywania, kopiowania, publikowania i rozpowszechniania materiałów w jakiegokolwiek formie bez pisemnej zgody firmy R&G PLUS Sp. z o.o.

Nazwa / Name

Tablica informacji  
przystankowej



R&G PLUS Sp. z o.o.  
ul. Traugutta 7, 39-300 Mielec  
www.rg.com.pl

Rzutowanie /  
Casting

Kreślił / Drawn

Lucjan Kukulka

Data / Date

2019-08-07



Zatwierdził / Approved

Daniel Pogoda

Data / Date

2019-08-13

Typ / Type

TIP-10196192

Wyk. / Version

BRATYS 01

Arkusz / Sheet

1/1

Podziałka /  
Scale  
1:10

Karta katalogowa/Datasheet

Nr rys. / Drawing number

TP114\_0000\_00\_02\_KK

Rewizja / Rev.

P1

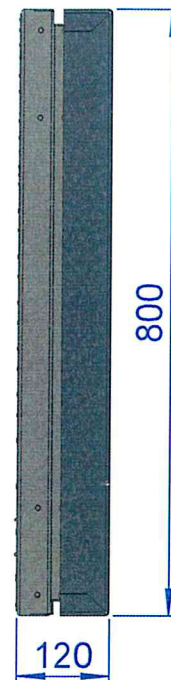
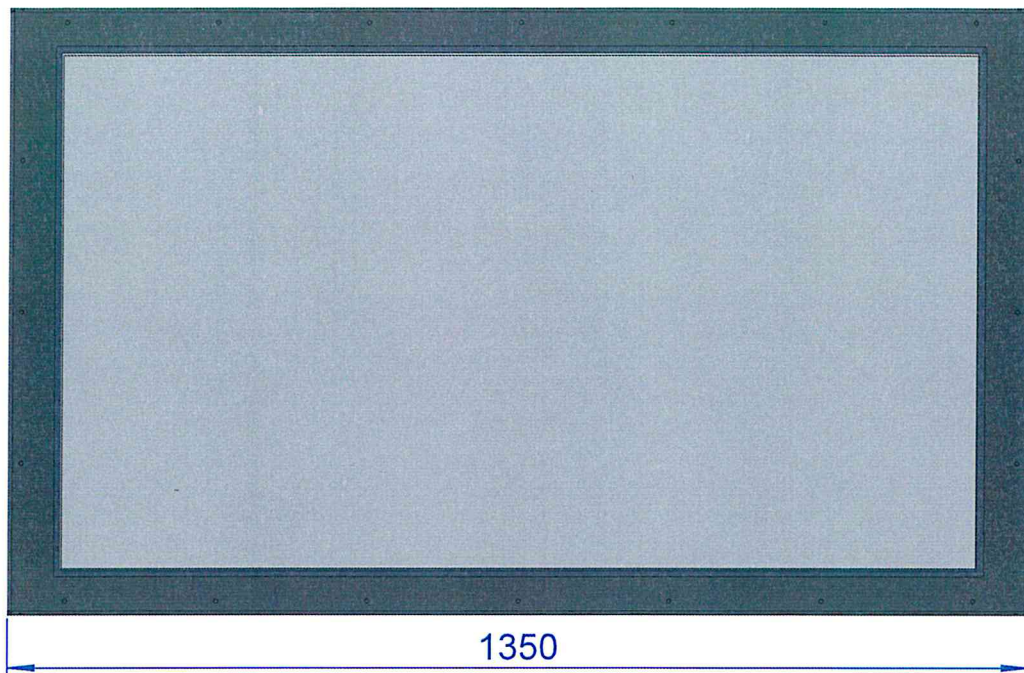



### Dane techniczne Technical data

Nazwa Name	Tablica infomacji przystankowej Bus stop information display
Typ Type	TIP-55HD
Wykonanie Version	BRATYS 01
Rozdzielczość ekranu Screen resolution	1920x1080
Napięcie zasilania Supply voltage	230V/AC
Jasność świecenia matrycy LCD Brightness of the LCD matrix	450 cd/m2
Temperatura pracy Temperature range	-25°C + +55°C
Interfejsy Interfaces	Ethernet, USB - serwis
Masa Weight	95 kg
Stopień ochrony IP IP protection	54 IP
Powłoki ochronne Protective coatings	Malownle proszkowe RAL 9005 powder paiting, RAL 9005
Materiał obudowy Housing material	Aluminium, szyba szkło hartowane, klejone warstwowe, wandaloodporne Aluminium, plane of tempered glass, glued layered, vandal-proof

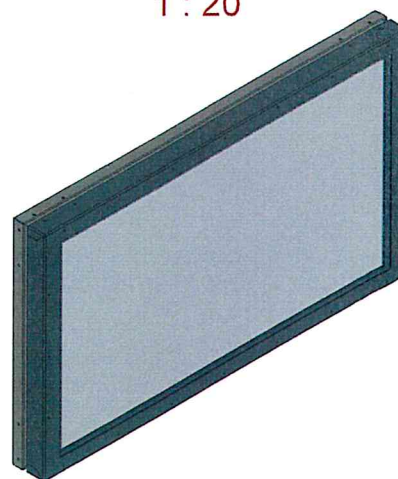
1 : 20



Niniejsza dokumentacja techniczna stanowi własność firmy R&G PLUS Sp. z o.o. i jest chroniona prawami autorskimi. Zabrania się wykorzystywania, kopiowania, publikowania i rozpowszechniania materiałów w jakiegokolwiek formie bez pisemnej zgody firmy R&G PLUS Sp. z o.o.		Nazwa / Name <b>Tablica infomacji przystankowej Bus stop information display</b>		 R&G PLUS Sp. z o.o. ul. Traugutta 7, 39-300 Mielec www.rg.com.pl	
Rzutowanie / Casting	Kreślił / Drawn Kamil Gancarczyk	Data / Date 2019-09-10	Typ / Type TIP-55HD	Wyk. / Version BRATYS 01	Arkusz / Sheet 1/1
	Zatwierdził / Approved	Data / Date			Rewizja / Rev. P1
Podziałka / Scale 1:10	<b>Karta katalogowa/Datasheet</b>		Nr rys. / Drawing number TPM03_0000_00_00_KK		

## Návrh na plnenie kritéria

Obchodné meno uchádzača: <sup>1</sup>	MASTER IT Technologies a.s.
Adresa uchádzača:	Výstavní 1928/9, Ostrava 702 00, Česká republika
Meno oprávnenej osoby podpisovať za firmu:	Rostislav Opach, predseda predstavenstva
Meno kontaktnej osoby a jej funkcia:	_____
Číslo TEL. a FAX u kontaktnej osoby:	_____
E-mail kontaktnej osoby:	_____

Predmet zákazky		Množstvo	Jednotková cena v € bez DPH	Spolu v € bez DPH
1.	4- riadkové LED informačné tabule s inštaláciou a súvisiacimi službami	48 ks	netto EUR 11 430,- EUR	netto EUR 548 640,- EUR
2.	6- riadkové LED informačné tabule s inštaláciou a súvisiacimi službami	43 ks	netto EUR 12 400,- EUR	netto EUR 533 200,- EUR
3.	8- riadkové LED informačné tabule s inštaláciou a súvisiacimi službami	25 ks	netto EUR 12 740,- EUR	netto EUR 318 500,- EUR
4.	LCD informačné tabule s inštaláciou a súvisiacimi službami	8 ks	netto EUR 9 332,50,- EUR	netto EUR 74 660,- EUR
<b>Celková zmluvná cena za predmet zákazky spolu (netto EUR)</b>				netto EUR <b>1 475 000,-</b> EUR

Vyššie uvedenú ponuku sme vypracovali v súvislosti s verejným obstarávaním vyhláseným spoločnosťou Dopravný podnik Bratislava, akciová spoločnosť, so sídlom Olejkárska 1, 814 52 Bratislava vo veci obstarania 124 ks nových informačných tabúl s požadovaným softwarovým vybavením a inštaláciou na vopred určené zastávky mestskej hromadnej dopravy v hl. meste SR Bratislave.

Táto ponuka je záväzná do uplynutia lehoty viazanosti ponúk uvedenej v súťažných podkladoch verejného obstarávania.

<sup>1</sup> V prípade podania spoločnej ponuky je potrebné v tomto riadku tabuľky uviesť obchodné meno kontaktného uchádzača, ktorého si spoločne určila skupina uchádzačov. Ďalej je k návrhu na plnenie kritérií potrebné priložiť na samostatnom liste Obchodné meno, sídlo alebo miesto podnikania, telefónne číslo a FAX každého uchádzača skupiny.